

**Espadafor****FICHA TÉCNICA / ESPECIFICACIONES DE PRODUCTO  
PRODUCTO: 1064 CASTILLO SALOBREÑA F/P TTO 1L****DATOS DE LA EMPRESA**

<b>RAZÓN SOCIAL</b>	INDUSTRIAS ESPADAFOR, S. A.
<b>DIRECCIÓN</b>	Avenida de Eulogio Espadafor nº 2 C.P. 18130.
<b>CIF</b>	A-18202788
<b>LOCALIDAD / PAIS</b>	Escúzar (Granada) / ESPAÑA
<b>LOCALIZACIÓN</b>	Latitud: 37.074131 - Longitud:-3.7669799999999896
<b>PERSONA DE CONTACTO / CARGO</b>	José Espadafor / Gerente
<b>NÚMERO DE TELÉFONO</b>	958 80 03 04, Móvil (7 días, 24 horas, sólo emergencias): 629 20 0696
<b>NÚMERO DE FAX</b>	958 80 04 05
<b>e-mail</b>	<a href="mailto:industrias@espadafor.es">industrias@espadafor.es</a> Calidad: <a href="mailto:olga@espadafor.es">olga@espadafor.es</a>
<b>PÁGINA WEB</b>	<a href="http://www.espadafor.es">www.espadafor.es</a>
<b>REGISTRO SANITARIO</b>	29.00089 / GR
<b>AUDITORIA - CERTIFICACIÓN</b>	ISO 9001, BRC, IFS

**ESPECIFICACIONES DE PRODUCTO**

<b>DENOMINACIÓN:</b>	
<b>Marca Comercial:</b>	<b>CASTILLO DE SALOBREÑA</b>
<b>Denominación legal:</b>	Bebida refrescante aromatizada con azúcares y edulcorantes.
<b>Descripción del producto:</b>	Bebida refrescante sin gas apta para todos los públicos.
<b>Formato, Presentación y envase:</b>	Botella de cristal verde, con capacidad de 1 L.
<b>Características especiales o ventajas sobre otros productos:</b>	Contiene menos de 20 Kcal por 100 mL.
<b>DURACIÓN Y CONSERVACIÓN:</b>	
<b>Vida útil del producto:</b>	2 años.
<b>Condiciones de conservación:</b>	Conservar en lugar limpio, fresco y seco. Proteger de la luz solar. Preservar de olores agresivos.
<b>Modo de empleo. Advertencia por mal uso:</b>	Listo para tomar
<b>Tipo marcación de lote:</b>	Marcado con tinta indeleble en botella/tapón.
<b>Identificación del lote:</b>	<b>ADDD.N hh:mm</b> ; Identificación alfanumérica; <b>"A"</b> : Identificación interna; <b>"DDD"</b> : Día de fabricación (1-365); <b>"N"</b> : Número de lote de fabricación diario (1, 2, 3, etc.); <b>"hh:mm"</b> : hora de fabricación. (Ejemplo: 23 de enero → "A023.1")
<b>Posición del lote:</b>	Tapón o parte superior de la botella
<b>COMPOSICIÓN E INFORMACIÓN NUTRICIONAL</b>	
<b>COMPOSICIÓN</b>	<b>INFORMACIÓN NUTRICIONAL</b>
<b>Ingredientes</b>	<b>Por 100 ml bebida</b>
Agua	<b>Valor energético</b> 16 Kcal
Azúcares	67 KJ
Zumo de manzana (a partir de concentrado 1,9%)	<b>Proteínas</b> <0,10 g.
Acidulante: Ácido cítrico E-330	<b>Grasas</b> <0,05 g.
Acidulante: Ácido málico E-296	<b>Grasas Saturadas</b> <0,05 g.
Colorante: Caramelo MO-7 E-150d	<b>Hidratos de Carbono</b> 4 g.
Colorante: Azorrubina E-122	<b>Azúcares totales</b> 3 g.
Conservante: Sorbato de Potasio E-202	<b>Sal</b> 0,038 g.
Conservante: Benzoato sódico E-211	
Edulcorante: Ciclamato hidratado E-952	
Edulcorante: Sacarina sódica E-954	
Aroma de manzana	
<b>El E-122 puede tener efectos negativos sobre la actividad y la atención de los niños.</b>	

<b>PARÁMETROS FÍSICO – QUÍMICOS:</b>							
	<b>Método</b>		<b>Valor de Referencia</b>	<b>Tolerancia</b>	<b>Laboratorio</b>	<b>Frecuencia de Control</b>	
<b>°Brix</b>	Refractometría		4,6	± 0,3	Interno	Cada Lote	
<b>pH</b>	Potenciometría		2,78	± 0,2	Interno	Cada Lote	
<b>Acidez (%)</b>	Valoración ácido-base		0,555	± 0,08	Interno	Cada Lote	
<b>PARÁMETROS MICROBIOLÓGICOS</b>							
<b>Mohos y levaduras</b>	Cultivo		<1 UFC/ml	-	Int. Y ext.	Cada Lote	
<b>Aerobios mesófilos totales</b>	Cultivo		<10 UFC/ml	-	Int. Y ext.	Cada Lote	
<b>Enterobacterias</b>	Cultivo		Ausencia	-	Int. Y ext.	Variable	
<b>PARÁMETROS ORGANOLÉPTICOS</b>							
<b>Olor</b>	Cata por personal entrenado		Característico	Ausencia de olores anormales	Interno	Cada Lote	
<b>Sabor</b>	Cata por personal entrenado		Característico	Ausencia de olores anormales	Interno	Cada Lote	
<b>Color</b>	Valoración frente a testigo		Característico	-	Interno	Cada Lote	
<b>Transparencia</b>	Valoración por personal entrenado		-	-	Interno	Cada Lote	
<b>Estanqueidad</b>	Detector de tapón verificación en línea		-	-	Interno	Continuo	
<b>CONTROLES (método y periodicidad)</b>							
<b>Control de contenido</b>	Detector de nivel con rechazo		1000 mL	± 15 mL	Interno	Continuo	
<b>Control de etiquetado</b>	Verificación en línea		-	-	Interno	Cada Lote	
<b>Muestras</b>	Recogida en línea; se mantienen 1 año más de la fecha de caducidad						
<b>ALÉRGENOS E INTOLERANCIAS</b>							
<b>Gluten</b>	NO	<b>Crustáceos y der</b>	NO	<b>Huevo y der.</b>	NO	<b>Pescado y der.</b>	NO
<b>Cacahuets y der.</b>	NO	<b>Soja y der.</b>	NO	<b>Leche y der.</b>	NO	<b>Frutos de Cáscara</b>	NO
<b>Apio y der.</b>	NO	<b>Mostaza y der.</b>	NO	<b>Sésamo y der.</b>	NO	<b>SO<sub>2</sub> &gt;10 mg/L</b>	NO
<b>Altramuces y der.</b>	NO	<b>Moluscos y der.</b>	NO				
<b>Producto apto para colectivos con intolerancias alimentarias (SI/NO)</b>							
<b>Celíacos</b>	SI	<b>Intolerancia a la lactosa</b>	SI	<b>Intolerancia al huevo</b>	SI		
<b>LEGISLACIÓN APLICABLE</b>							
<b>Este documento cumple con los requisitos legales tanto nacionales como europeos</b>							

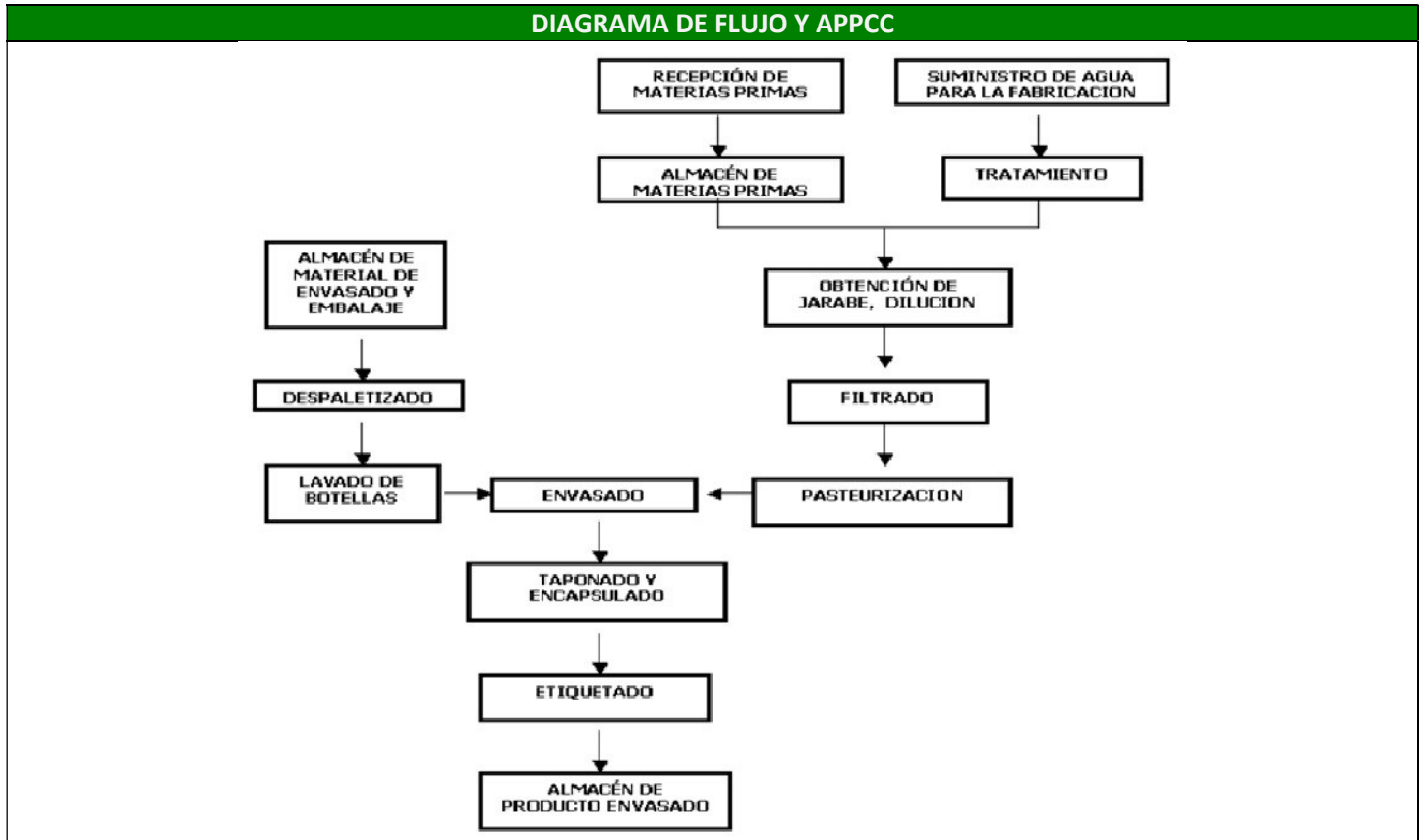

### ETIQUETADO

<b>Tipo de etiqueta</b>	Papel adherido a la botella con cola.					
<b>Etiqueta</b>						
<b>Iconos</b>	Punto Verde	NO	Reciclar	SI	Sin Gluten	SI

DIMENSIONES, EMBALAJE Y PALETIZADO					
	Botella	Caja	Pallet (Europeo)		
<b>Largo</b>	n. a.	36,6 cm.	120 cm.		
<b>Ancho</b>	88mm.	27 cm.	80 cm.		
<b>Alto</b>	316mm.	32 cm.	174 cm.		
<b>Peso Bruto</b>	1,42 kg.	17,253 kg.	800,39 kg.		
<b>Codificación</b>	EAN13	ITF14	EAN128		
<b>Código EAN</b>	8410577119500	08410577001126	08432286001952		
<b>Marca</b>	Castillo de Salobreña	Castillo de Salobreña	<b>Cajas/Capa:</b>	<b>Cajas/Pallet:</b>	<b>Bot/Pallet:</b>
<b>Unidades por:</b>	n. a.	12 BOT / Caja	9	45	540
<b>Lote</b>	SI	SI	SI		
<b>Caducidad / Consumo Preferente</b>	Ver fecha de fabricación y de caducidad / Consumo preferente en el tapón o parte superior de la botella.				

## Etiqueta de pallet (ejemplo) y su ubicación

**Espadafor** INDUSTRIAS ESPADAFOR, S.A.  
AVDA. DE ANDALUCIA, S/N  
GRANADA 18015

**PRODUCTO:**  
**NOMBRE PRODUCTO**

LOTE <b>XXXX.Z</b>	FECHA CONSUMO PREFERENTE <b>17/12/10</b>
-----------------------	---

EAN PRODUCTO: 12345678901234  
EAN CAJA: 12345678901234  
EAN PALET: 12345678901234  
CANTIDAD: XX CAJAS, XX BOT/CAJA

**S.S.C.C: (00)123456789010345678**



(01)08432286001969(15)101217(10)XXXX.Z



(00)084322860200268391

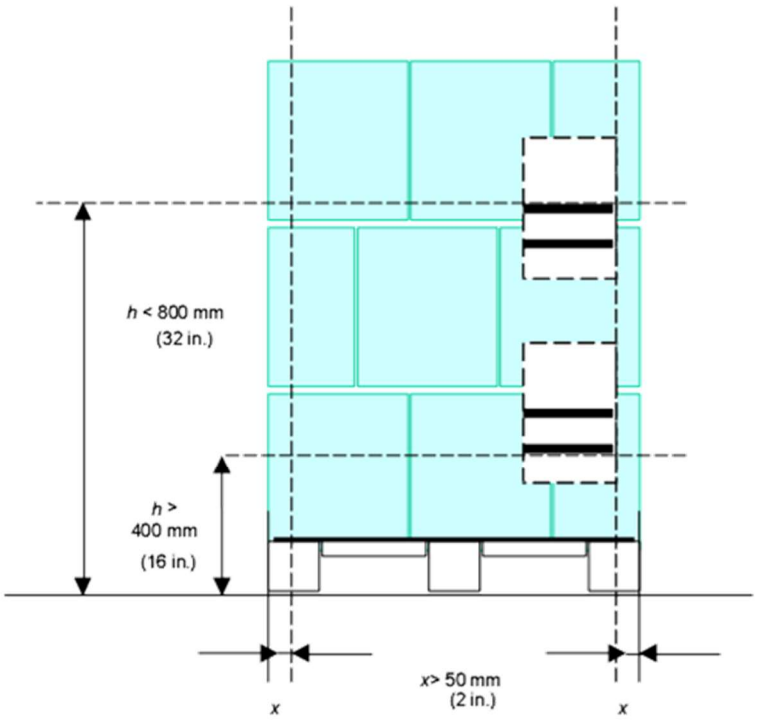

$h < 800 \text{ mm}$   
(32 in.)

$h > 400 \text{ mm}$   
(16 in.)

$x > 50 \text{ mm}$   
(2 in.)